

D

C

Montageanleitung – Rohmontage

Missel Kompakt-Spülrohr®

Installation Instructions – Fitted installation
Missel compact toilet cistern

Instructions de montage – Montage brut
Chasse compacte Missel

Istruzioni di montaggio – Montaggio a rustico
Cassetta di scarico tubolare compatta Missel

Instrucciones de montaje – Montaje en bruto
Cisterna tubular compacta Missel



Lieferumfang:

- A** Missel Kompakt-Spülrohr mit 6-Liter Spülbehälter komplett vormontiert, Trinkwasseranschluss (1/2") links oder rechts (vormontiert links)
- B** Befestigungsmaterial
- C** Abwasser-Anschlussbogen 80/80 bzw. 80/100 mit Dämm-Formteil
- D** 2 Gewindestangen M12 komplett
- E** Bauschutz für Revisionsabdeckung komplett
- F** Anschlussgarnitur für Wand-WC
- G** Misselsystem-Schallschutzprofile für WC-Montage
- H** Revisionsabdeckung mit Multifunktionstaste
- I** Montageanleitungen

Included in scope of supply:

- A Missel compact toilet cistern with 6-litre cistern, completely assembled, potable water connection (1/2") – on the left or right (preassembled on the left side)
- B Fixing material
- C Drainpipe connecting elbow 80/80 or 80/100 with insulating moulding
- D 2 threaded rods M12 – complete
- E Protective insert for inspection panel – complete
- F Connecting kit for wall-mounted toilet
- G Missal system sound insulating profiles for toilet installation
- H Inspection panel with multi-purpose button
- I Installation instructions

Etendue de la livraison :

- A Chasse compacte Missel avec réservoir de chasse de 6 litres entièrement prémonté, raccordement d'eau potable (1/2") à gauche ou à droite (prémonté à gauche)
- B Matériel de fixation
- C Coude de raccord d'évacuation 80/80 ou 80/100 avec pièce moulée d'isolation acoustique
- D 2 tiges filetées M12 complètes
- E Chapeau de protection pour cache de visite complet
- F Set de montage pour W.-C. suspendu
- G Profils de protection acoustique système Missel pour montage de W.-C.
- H Cache de visite avec touche multifonctions
- I Instructions de montage

In dotazione:

- A Cassetta di scarico tubolare compatta Missel con cisterna da 6 litri completamente montata, allacciamento acqua potabile (1/2") a sinistra o a destra (premontata a sinistra)
- B Materiale di fissaggio
- C Curva di scarico 80/80 o 80/100 con pezzo sagomato fonoassorbente
- D 2 aste filettate M12 complete
- E Operchietto di protezione per piastra d'ispezione, completo
- F Set di raccordi per WC a parete
- G Profilati fonoassorbenti sistema Missel per montaggio WC
- H Piastra d'ispezione con tasto multifunzionale
- I Istruzioni di montaggio

Volumen de suministro:

- A Cisterna tubular compacta Missel con cisterna de litros, completamente montada. Acometida de agua potable (1/2") a la izquierda y derecha (premontado a la izquierda)
- B Material da fijación
- C Codo de la toma de agua residual 80/80 ó 80/100 con accesorio de insonorización
- D 2 vástagos roscados M12 completos
- E Tapa de protección para la cubierta de revisión completa
- F Juego de empalmes para WC de pared
- G Perfiles de insonorización sistema Missel para instalación de WC
- H Tapa da protección con pulsador multifuncional
- I Instrucciones de montaje

OK Montageelement

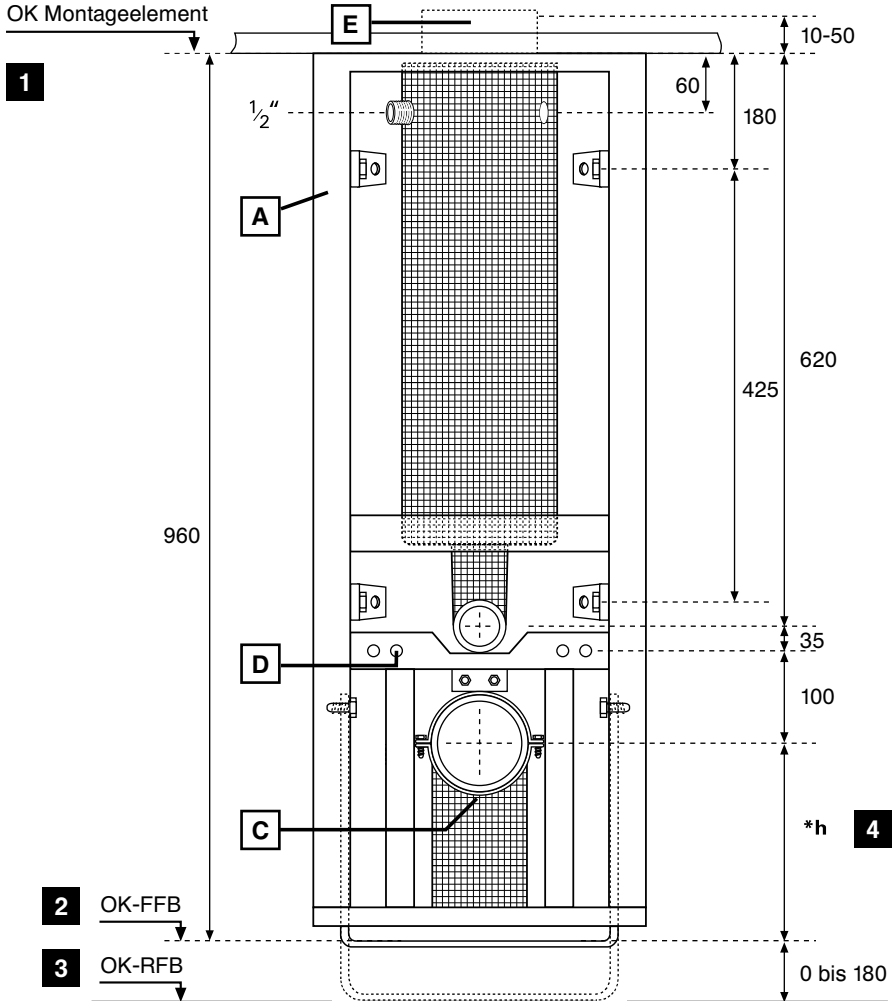

- * Einbaumaße
- * Installation dimensions
- * Cotes d'intégration
- * Dimensioni di ingombro
- * Dimensiones de instalación

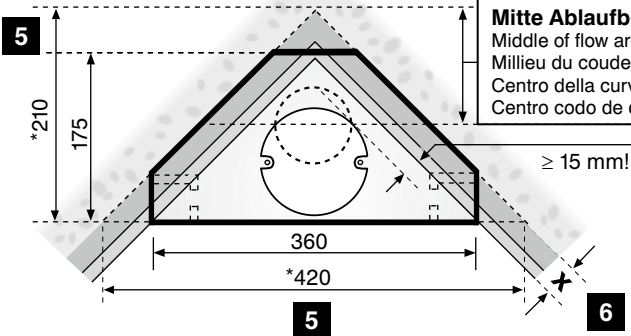

Montagevarianten

Installation variants | Variantes da montage | Varianti di montaggio | Variantes de montaje

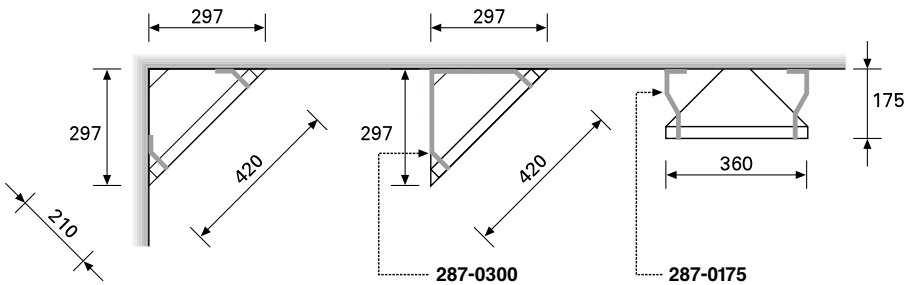

1

OK Montageelement

Upper edge of installation fixture
Bord supérieur de l'élément de montage
Bordo superiore del modulo di montaggio
Borde superior del elemento da montaje

2

OK-FFB

Upper edge – solid floor covering
Bord supérieur de sol fini
Bordo superiore del pavimento finito
Borde superior del suelo finalizado

3

OK-RFB

Upper edge – unfinished floor
Bord supérieur du sol nu
Filo superiore del pavimento rustico
Borde superior del suelo en bruto

4

*h = mind. 210 mm, abhängig vom WC-Typ

*h = min. 210 mm dependent on toilet type
*h = min. 210 mm, selon le type de W.-C.
*h = min. 210 mm, a seconda del modello WC
*h = min. 210 mm dependiendo de tipo WC

5

* Einbaumaße

* Installation dimensions
* Cotes d'intégration
* Dimensioni di ingombro
* Dimensiones de instalación

6

Bei Rohwandmontage Wandaufbau x ermitteln

In the case of fitted wall installation, determine wall structure x
En cas de montage sur mur nu, déterminer l'épaisseur x de la finition du mur
Per il montaggio su pareti a rustico calcolare lo spessore x del rivestimento della parete
En montaje en paredes en bruto, calcular estructura de la pared x

7

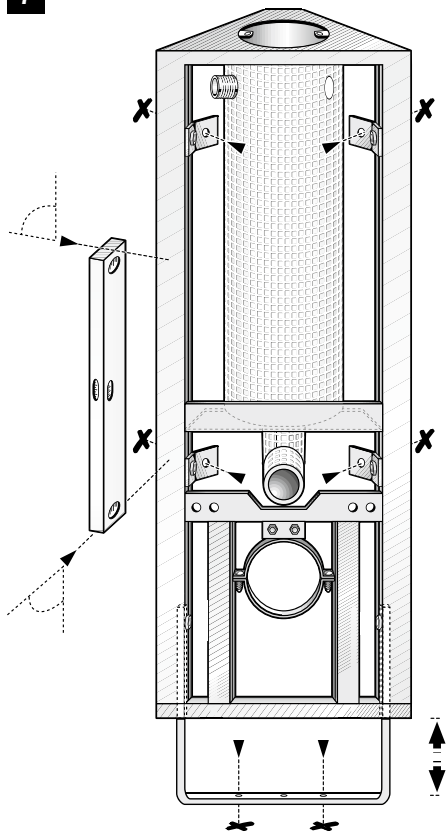

7

Montagehöhe einstellen, Bohrlöcher markieren.

Select required installation position, mark drill holes.

Régler la hauteur de montage, tracer les trous de perçage.

Regolare all'altezza desiderata, segnare la posizione dei fori di fissaggio.

Ajustar altura de instalación, señalar los taladros.

8

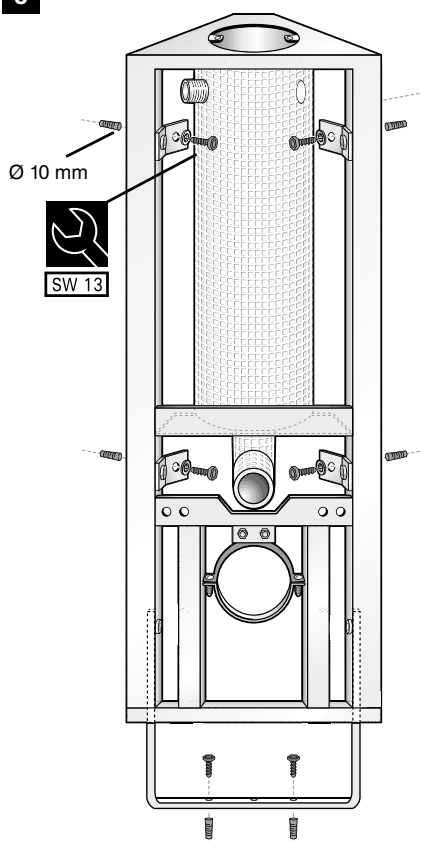

8

Montageelement befestigen.

Secure installation fixture firmly into position.

Fixer l'élément de montage.

Fissare il modulo di montaggio.

Ajustar el elemento de montaje.

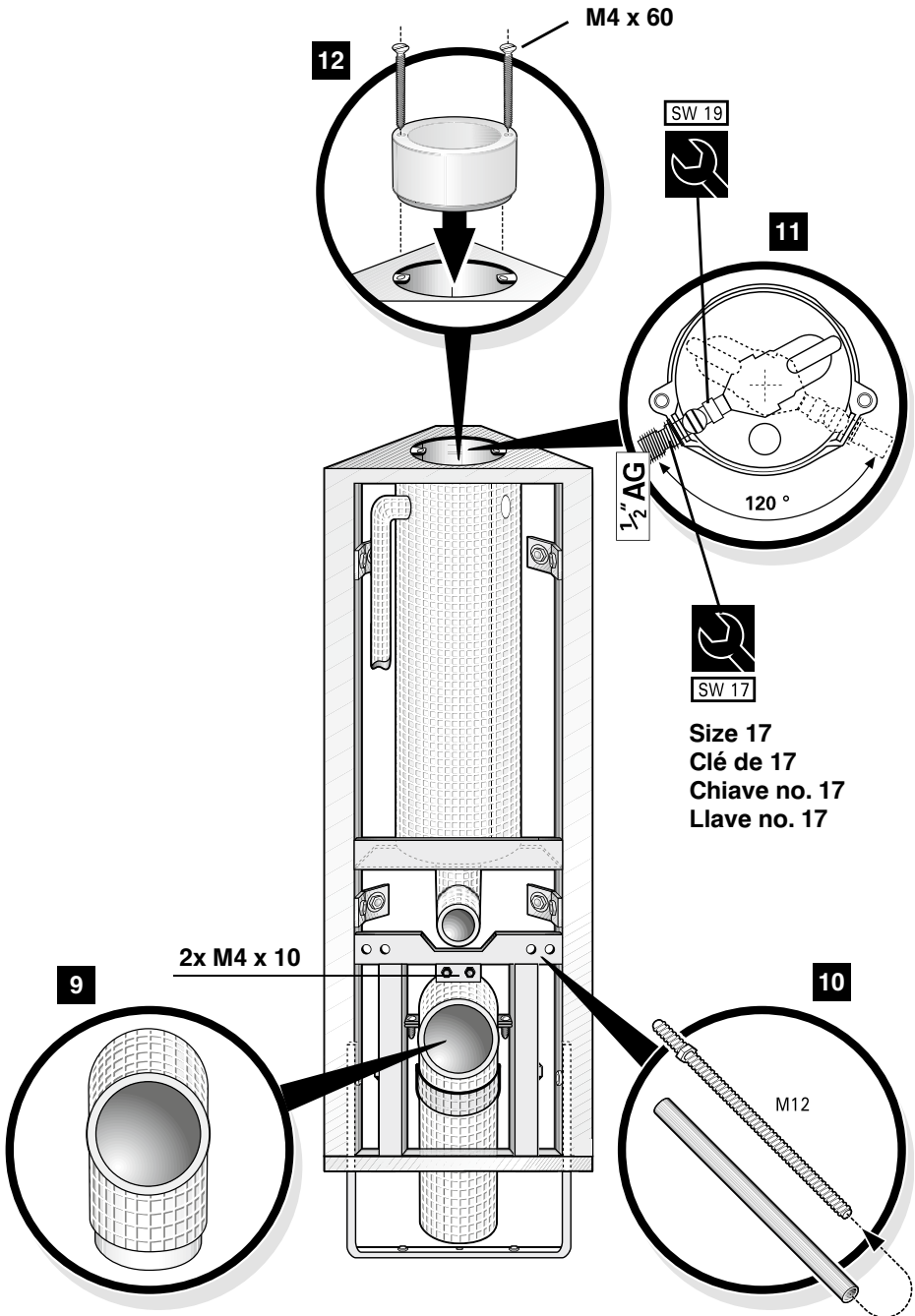

9

2 Schrauben M6 x 10 lösen, Abwasser-Anschlussbogen dämmen, Ablaufrichtung einstellen und montieren

Remove 2 screws (M6 x 10), insulate drainpipe connecting elbow, select direction of flow and install

Dévisser les 2 vis M6 x 10, isoler le coude de raccord d'évacuation, régler le sens d'écoulement et procéder au montage

Allentare 2 viti M6 x 10, insonorizzare la curva di scarico, orientarla nel senso desiderato e montarla

Aflojar 2 tornillos M6 x 10, insonorizar el codo de toma da agua residual. Ajustar el sentido de la marcha y montar

10

Gewindestangen montieren

Fit threaded rods

Monter les tiges filetées

Montare le aste filettate

Montar los vástagos roscados

11

Wasseranschluss links oder rechts; Gehäusedurchführung an Schlüssel-fläche gegenhalten (SW 17); auf spannungsfreie Montage der Wasseranschlussleitung achten

Water connecting pipe on left or right; hold housing duct against spanner head (size 17); ensure stress-free installation of water connecting pipe

Raccordement d'eau à gauche ou à droite; maintenir la traversée du boîtier en faisant contre-appui au niveau du méplat (clé no. 17); veiller à monter les conduites d'eau en évitant toute contrainte

Allacciamento idrico a sinistra o a destra;

appoggiare il passante dell'alloggiamento contro la superficie di una chiave (chiave no. 17); assicurarsi che la tubatura dell' all acciamento idrico non sia in tensione Acometida de agua a la izquierda o a la derecha; poner el paso de la carcasa contra la superficie de la llave (llave no. 17); asegúrese de que la instalación de la tubería de acometida de agua no está sometida a tensión

12

Bauschutz mit Messingschrauben M4 x 60 befestigen

Fix protection cap firmly into place with brass screws M4 x 60

Fixer le chapeau de protection à l'aide de vis en laiton M4 x 60

Fissare il coperchietto di protezione con viti in ottone M4 x 60

Ajustar tapa de protección con tornillos de latón M4 x 60

Danach: An fertig montiertes Missel Kompakt-Spülrohr Fliesenträger befestigen und verfließen.

When the above has been completed: fix tiling panels to the fitted Missel compact toilet system and tile as required.

Ensuite: fixer les panneaux à carreler sur la chasse compacte Missel montée et poser les carrelages.

Quindi: fissare il pannello per piastrellatura alla cassetta di scarico tubolare compatta Missel montata e piastrellare.

A continuación: en la cisterna tubular compacto Missel ya montada, fijar el soporte de azulejos y alicatar.

Das Montagebeispiel in dieser Anleitung entspricht dem neuesten Stand und informiert über Missel Produkte und deren Anwendungsmöglichkeiten. Alle Angaben erfolgen ohne Gewähr nach bestem Wissen und unter Berücksichtigung einschlägiger Normen und Regelwerke. Technische Änderungen, die dem Fortschritt dienen, behält Missel sich vor. Eine stets

The installation examples included in these instructions are state-of-the-art and inform you about Missel products and their application possibilities. All details are indicated without guarantee, in good faith and in compliance with relevant standard regulations. We reserve the right to implement any technical modifications, which we consider to be improvements. We

Les exemples de montage des présentes instructions correspondent à l'état actuel de l'art et vous informent sur les produits Missel et leurs possibilités d'applications. Toutes les indications sont fournies sans garantie, en toute bonne foi, et en tenant compte des normes correspondantes en vigueur. Sous réserve de modifications techniques allant dans le sens du progrès. Nous garantissons une qualité toujours

Gli esempi di montaggio contenuti in queste istruzioni sono aggiornati e sono destinati ad informare sui prodotti Missel e sulle loro applicazioni. I dati pubblicati non sono vincolanti, e la loro fornitura avviene in buona fede e nel rispetto delle norme vigenti. Ci riserviamo il diritto di apportare modifiche dettate dal progresso tecnologico. Garantiamo una qualità ineccepibile nei

Los ejemplos de montaje en la presente instrucción corresponden al actual estado de la técnica e informan sobre los productos Missel y sus posibles aplicaciones. Todos los datos salvo error u omisión, están conformes con el leal saber y entender y a las prescripciones competentes de la norma. Nos reservamos el derecho a efectuar cualquier modificación debida al avance técnico. Garantizamos continuamente una calidad

einwandfreie Qualität gewährleistet Missel im Rahmen der allgemeinen Verkaufsbedingungen. Zeichnungen und Bilder dienen lediglich der Erläuterung. Alle Rechte vorbehalten. Nachdruck – auch auszugsweise – nur mit Genehmigung der Kolektor Missel Insulations GmbH. Bitte beachten Sie besonders die detaillierten technischen Produkt-Informationen.

guarantee best quality at all times in accordance with the general terms of sale. Drawings and diagrams are included merely by way of explanation. All rights are reserved. Reprinting of all part of these instructions requires the prior authorization of Kolektor Missel Insulations GmbH. Please take note of the detailed technical product information.

impeccable dans le cadre des conditions générales de vente. Les plans et les figures sont fournis à titre explicatif. Tous droits réservés. Reproduction – même partielle – soumise à l'autorisation de la société Kolektor Missel Insulations GmbH. Veuillez tenir particulièrement compte des informations techniques détaillées sur les produits.

termini previsti dalle nostre condizioni generali di vendita. Disegni e illustrazioni hanno solo scopi esplicativi. Tutti i diritti riservati. Riproduzione anche parziale consentita soltanto previo consenso della Kolektor Missel Insulations GmbH. Vi preghiamo di leggere con particolare attenzione le descrizioni tecniche dettagliate dei nostri prodotti.

inmejorable en el marco de nuestras condiciones generales de venta. Los planos e imágenes sirven solamente a modo de aclaración. Nos reservamos todos los derechos. Reimpresión, incluso parcialmente, sólo con la autorización explícita de Kolektor Missel Insulations GmbH. Preste especial atención a la detallada información técnica sobre el producto.

Kolektor Missel Insulations GmbH

Max-Planck-Straße 23 · D-70736 Fellbach/Stuttgart
Telefon +49 711 53080 · Telefax +49 711 5308128
www.missel.com · info@missel.de